



Fine Tuning / Réglage fin / Ajustes menores

- > Sweep hose adjustment
- > Réglage du tuyau de balayage
- > Ajuste del chorro impulsor

more movement
augmenter le mouvement
aumentar el movimiento

less movement
diminuer le mouvement
disminuir el movimiento

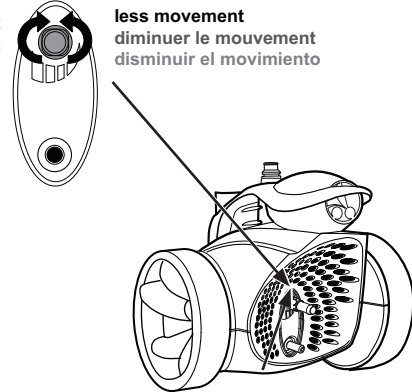

- > Thrust jet adjustment
- > Réglage de la buse de propulsion
- > Ajuste de la manguera barredora

C (+/-) = Climbing
C (+/-) = Force de grimpe
C (+/-) = Ascención

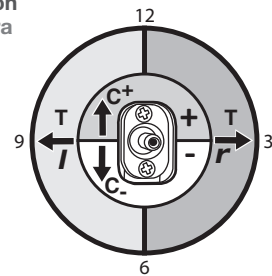

T (l/r) = Turn
T (l/r) = Tourner
T (l/r) = Tornar

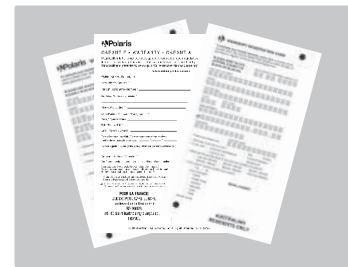
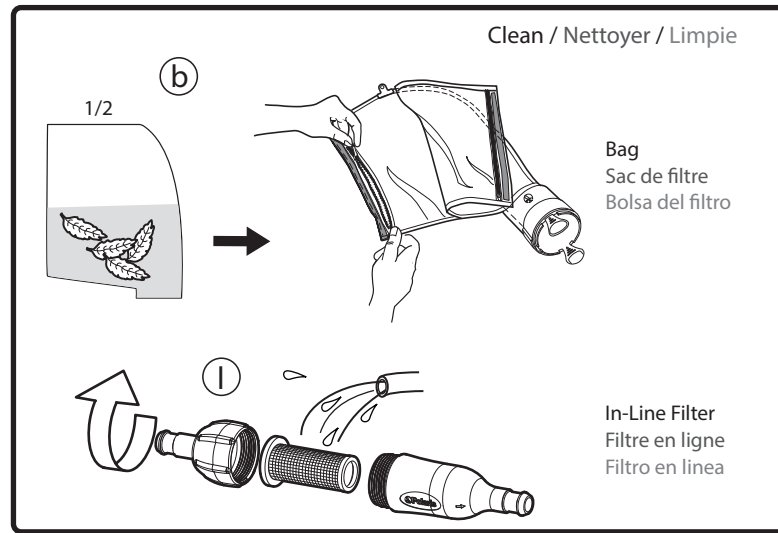

Register Product
Enregistrer un produit
Registrar producto



3900 Sport/P39

Quick Start Guide

Guide de Démarrage Rapide

Guía Rápida de Puesta en Marcha

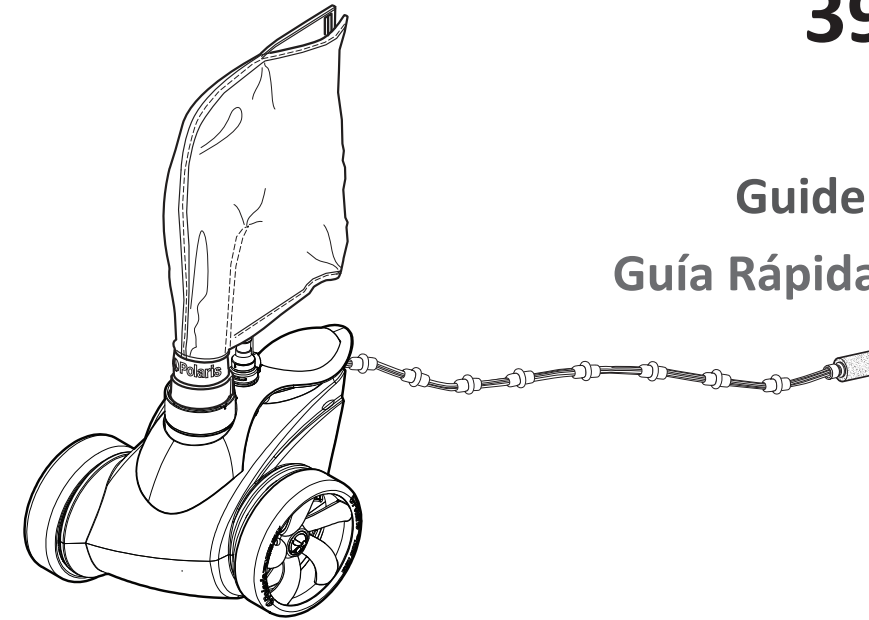

CAUTION: USE OF POLARIS 3900 Sport/P39 IN A VINYL LINER POOL

Certain vinyl liner patterns are particularly susceptible to rapid surface wear or pattern removal caused by objects coming into contact with the vinyl surface, including pool brushes, pool toys, floats, fountains, chlorine dispensers, and automatic pool cleaners. Some vinyl liner patterns can be seriously scratched or abraded simply by rubbing the surface with a pool brush. Ink from the pattern can also rub off during the installation process or when it comes into contact with objects in the pool. Zodiac Pool Systems, Inc. and its affiliates and subsidiaries are not responsible for, and the Limited Warranty does not cover, pattern removal, abrasion or markings on vinyl liners.

ATTENTION: CONCERNANT L'UTILISATION DU POLARIS 3900 Sport/P39 DANS UNE PISCINE A REVETEMENT VINYLE

La surface de certains revêtements vinyle à motifs peut s'user rapidement et les motifs peuvent disparaître au contact d'objets tels que brosses de nettoyage, jouets, bouées, fontaines, distributeurs de chlore et nettoyeur de piscine automatique. Les motifs de certains revêtements vinyle peuvent être égratignés ou usés par simple frottement, tel qu'avec une brosse de piscine. La couleur de certains motifs peut également s'effacer pendant l'installation ou en cas de contact avec des objets présents dans la piscine. Les motifs effacés, l'usure ou l'égratignure des revêtements vinyle ne relèvent pas de la responsabilité de Zodiac Pool Systems, Inc. et ses filiales et filiales, et ne sont pas couverts par la garantie limitée.

PRECAUCIÓN: USO DEL POLARIS 3900 Sport/P39 EN UNA PISCINA REVESTIDA DE VINILO

Los dibujos en algunos revestimientos de vinilo son especialmente susceptibles a desgaste superficial o borrado del dibujo, como resultado de que entren en contacto con la superficie vinilica determinados objetos, tales como cepillos, juguetes de piscina, flotadores, fuentes, surtidores de cloro y limpiafondos automáticos. Los dibujos de algunos revestimientos de vinilo pueden rayarse o rasgarse de manera considerable simplemente al rozar la superficie con un cepillo de piscina. También puede borrarse la tinta del dibujo durante la instalación o al entrar en contacto con objetos en la piscina. Zodiac Pool Systems, Inc. y sus filiales y subsidiarias no asume responsabilidad alguna por el borrado del dibujo o el rayado o rasgado del revestimiento de vinilo, ni la garantía limitada cubre estas contingencias.

- English
- Français
- Español

For complete installation instructions, please download the manual from the website, call the customer service number or submit a written request to the address below.

Pour obtenir les instructions complètes, veuillez télécharger la notice sur notre site internet, appeler le service client ou soumettre votre demande par écrit à l'adresse ci-dessous.

Para obtener instrucciones completas de instalación, por favor, descargue el manual desde el sitio web, llame al número de atención al cliente o envíe una solicitud por escrito a la dirección abajo indicada.

Polarispool.com



Zodiac Pool Systems LLC
2882 Whiptail Loop # 100, Carlsbad, CA 92010 USA
(00)1-800-822-7933 Polarispool.com

Zodiac Pool Systems Canada, Inc.
2-3365 Mainway, Burlington, ON, Canada L7M 1A6
CANADA
1-888-647-4004 ZodiacPoolSystems.ca

Zodiac Group Australia, Ltd
219 Woodpark Road, Smithfield, NSW AU 2164
1300-763-021 Zodiac.com.au

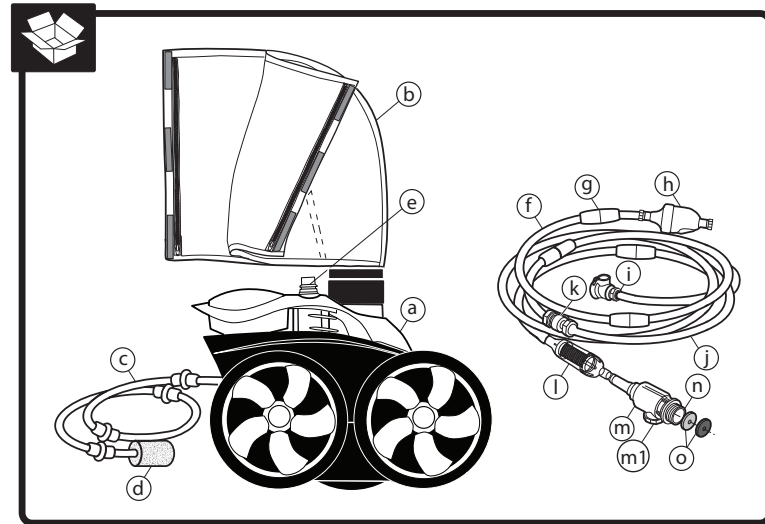

Polaris 3900 Sport/P39 Complete Cleaner

Polaris 3900 Sport/P39 complets

Limpiafondos completo Polaris 3900 Sport/P39

a. Cleaner Body	Corps du nettoyeur	Cuerpo del limpiafondos
b. SuperBag (Double) All-Purpose Zipper Bag	SuperBag (Double) Sac polyvalent à fermeture à glissière	SuperBag (doble) bolsa con cierre multiuso
c. Sweep Hose	Tuyau balai	Manguera de barrido
d. Tail Sweep Pro® Sweep Hose Scrubber	Brosse de tuyau balai à force Tail Sweep Pro®	Depurador de la manguera de barrido de potencia Tail Sweep Pro®
e. Feed Pipe	Pipe d'alimentation	Tubo de alimentación
f. Feed Hose, Leader	Tuyau flexible d'arrivée, section principale	Manguera principal
g. Hose Floats	Flotteurs de tuyau	Flotadores de la manguera
h. Back-up Valve	Soupape auxiliaire	Válvula de respaldo
i. Feed Hose Nut	Connecteur du tuyau d'alimentation	Conector de la manguera de alimentación
j. Feed Hose	Tuyau d'alimentation	Manguera de alimentación
k. Swivel	Pivot Central	Eslabón giratorio del centro
l. In-Line Filter Assembly	Ensemble de filtre en ligne	Filtro en línea con rejilla de filtro
m. Quick Disconnect with pressure relief valve (m1)	Connexion rapide avec soupape de décharge (m1)	Desconector rápido con válvula de desahogo de presión (m1)
n. Universal Wall Fitting (UWF®)	Raccord mural universel (UWF)	Conector universal de pared (CUP)
o. Restrictor Disks (1 Red and 1 Blue)	Disques du réducteur (1 Rouge et 1 Bleu)	Discos restrictores (1 Rojo y 1 Azul)

1

- > Install to dedicated pool cleaner return line
- > Installation de la ligne de retour dédiée
- > Instalar en piscina limpia línea de retorno

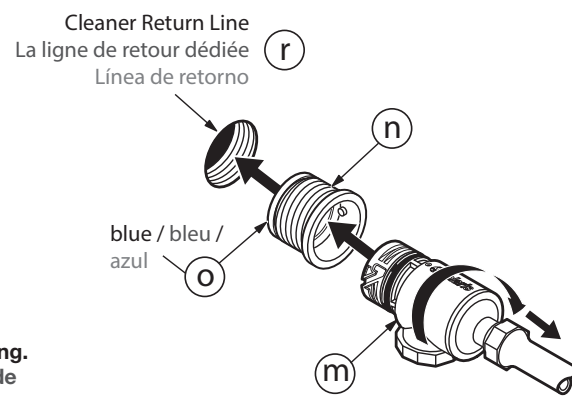

- Turn on filtration pump and flush out plumbing line. Turn pump off.
Mettre la pompe de filtrage en marche et rincer les conduites. Arrêter la pompe.
Encienda la bomba de filtración y purgue la tubería. Apague la bomba.
- Screw the UWF® (n) with the blue restrictor disk (o) into the return line opening.
Visser l'UWF (n) avec le disque bleu du réducteur de débit (o) sur l'ouverture de la ligne de retour.
Atornille el CUP (n) con el restrictor azul (o) en la abertura de retorno.

- Turn the Quick Disconnect (m) clockwise into the UWF and pull away to secure.
Introduire la connexion rapide dans l'UWF (m) en tournant dans le sens des aiguilles d'une montre, puis tirer pour verrouiller.
Gire el desconector rápido (m) en el sentido horario para que entre en el CUP y tire hacia afuera para asegurarlo.

3

- > Assemble the cleaner
- > Assemblage du nettoyeur
- > Arme el limpiafondos

- Assemble as shown. Wrap the bag around the hose and secure with Velcro strips.
Assembler comme montré. Enroulez le sac autour du flexible et fixez à l'aide de bandes velcro.
Ensamblar tal y como se muestra. Colóquela alrededor de la manguera y sujétela con las tiras de Velcro.
- Turn on pool filtration pump and allow it to prime before turning on the booster pump.
Mettre la pompe de filtration de la piscine en marche et la laisser s'amorcer avant de mettre la pompe de surcompression en marche.
Encienda la bomba de filtración de la piscina y permita que cebe antes de encender la bomba reforzadora.

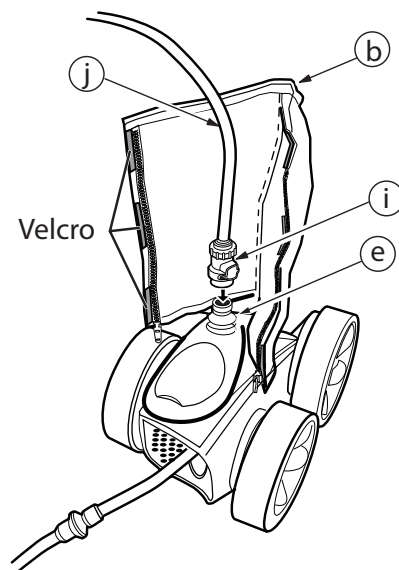

2

- > Adjust feed hose to fit pool length
- > Adaptation de la longueur du tuyau d'arrivée aux dimensions de la piscine
- > Ajuste la manguera alimentadora al tamaño de la piscina

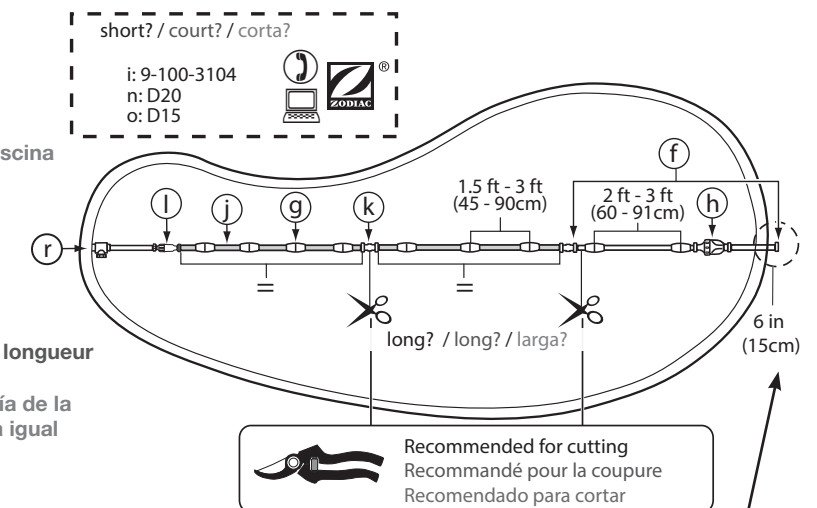

- Measure deepest part of pool. Cut leader hose (f) so length = greatest depth of pool.
Mesurer l'endriot de la piscine où la profondeur est la plus grande. Couper le tuyau principal de manière (f) à ce que sa longueur soit égale à la plus grande profondeur de la piscine.
Mida la parte mas profunda de la piscina. Corte el tramo-guía de la manguera de manera (f) que la extensión del tramo-guía sea igual a la profundidad máxima de la piscina.

- Install as shown. Hose end must be within 6" - longer or shorter - of farthest point of pool.
Installez comme montré. L'extrémité du tuyau doit se trouver à plus au moins 15 cm de ce point le plus éloigné.
Instale tal y como se muestra. El extremo de la manguera debe quedar entre 15 cm antes de este punto y 15 cm más allá de este punto.

4

- > Check for proper RPM
- > Contrôle de la vitesse de rotation de la roue
- > Compruebe las RPM de la rueda

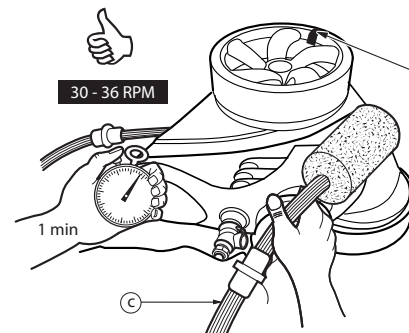

- Mark single-wheel side tire.
Marquer la bande de roue à une face.
Marque el neumático del lado del limpiafondos que tiene una sola rueda.
- Turn pump on, hold cleaner below water level and count wheel revolutions for 1 minute.
Mettre la pompe en marche, immerger le nettoyeur et compter le nombre de révolutions effectuées par la roue en 1 minute.
Encienda la bomba, sostenga el limpiafondos debajo del agua y cuente las revoluciones de la rueda durante 1 minuto.

c. Follow steps if applicable / Suivez les étapes si c'est approprié / Siga los pasos si procede		
< 30 RPM	1.	Remove debris / Retirer desbris / Retirar la suciedad
	2.	Check for leaks / Verifier pour des fuites / Inspeccione en busca de fugas
	3.	Remove blue disk / Retirer le disque bleu / Quite el disco azul
	4.	Open flow valve at equipment / Ouvrir la soupape d'admission à l'équipement / Ábrala la válvula de caudal en equipo
> 36 RPM	1.	Exchange / Échanger / Intercambiar
	2.	Unscrew m1 until correct / Devisser m1 jusqu'à ce que correct / Desenrosque m1 hasta corregir
	3.	Close flow valve at equipment / Fermer la soupape d'admission à l'équipement / Cerrar la válvula de caudal en equipo